

SET-UP SHEET

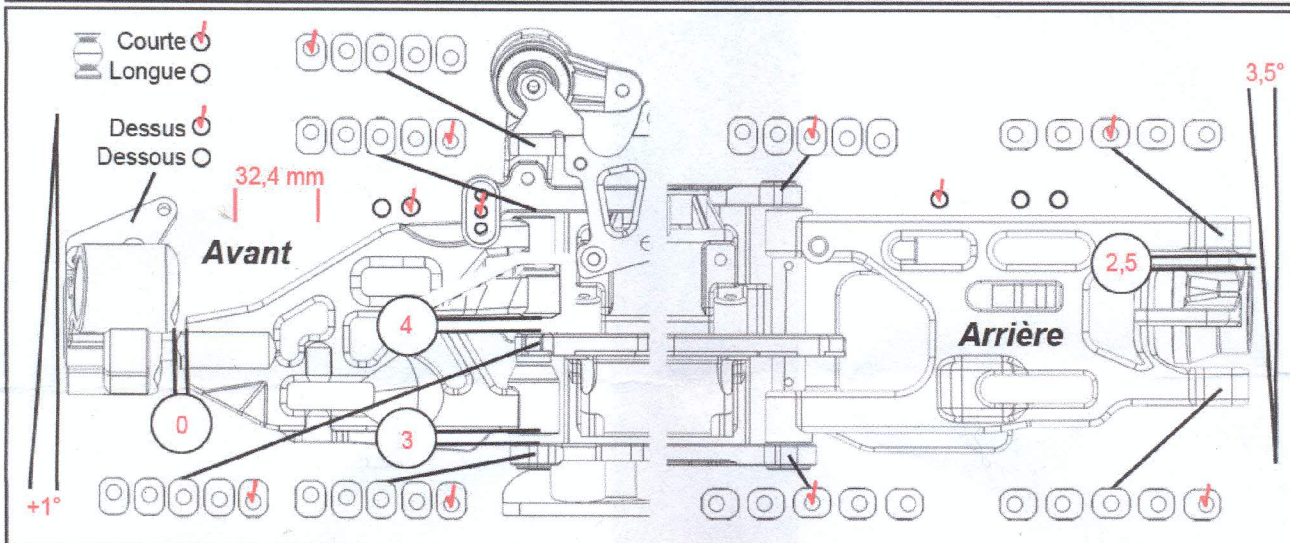

Nom: Réglages de base
 Date: 14 novembre 2013
 Course:
 Piste:

Taille de la piste: moyenne
 Accroche: Moyenne
 Surface: Toutes
 Température: 15°C

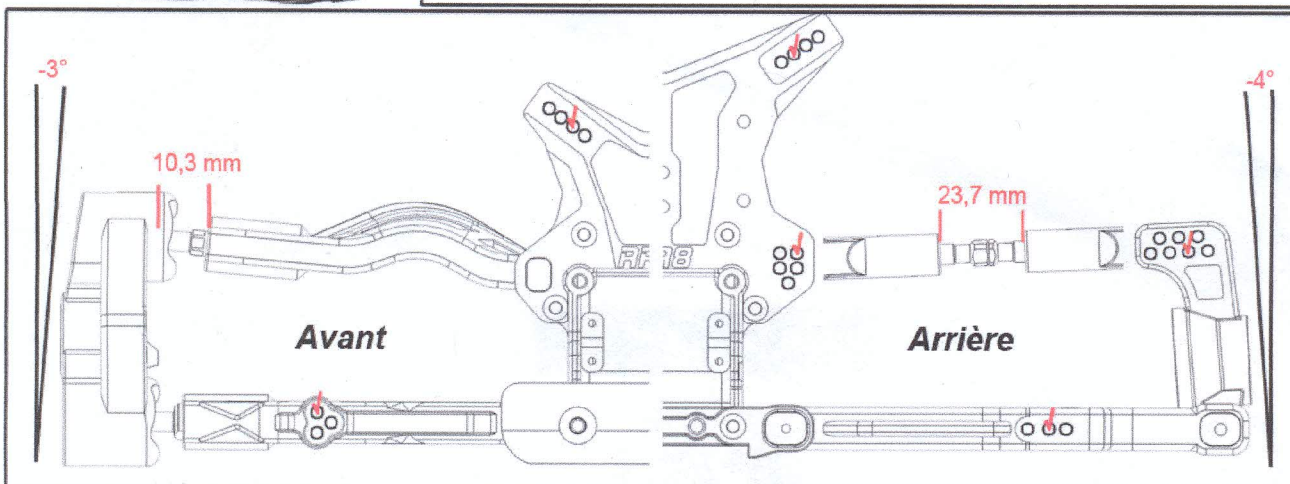

AMORTISSEURS

Avant	Arrière
Max: Longueur	Longueur: Max
350 6MIK: Huile	Huile: 250 6MIK
Origine 6x1,3: Pistons	Pistons: Origine 6x1,3
RR8 Rouge: Ressorts	Ressorts: RR8 Rouge
100%: Rebond	Rebond: 0%

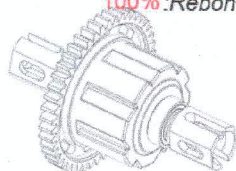

DIFFS	Rapports	Huile
Avant: 43/13		5 000 6MIK
Central: 46		6 000 6MIK
Arrière: 43/13		4 000 6MIK

AILERON: RR8 origine
CARROSSERIE: RR8



HEXAGONES: Avant Origine Arrière Origine
BARRES ANTI-ROULIS: Avant 2,5 mm Arrière 2,7 mm
GARDE AU SOL: Avant 23 mm Arrière 29 mm
GARDE AU SOL MAX: Avant 55 mm Arrière 55 mm
ACCU: Avant Arrière

MOTEUR

Type: FALCON ou REDS
 Coude: Origine
 Résonateur Hipex ou REDS
 Bougie: Falcon 5S
 Carburant: Potion 6MIK 25% NEW 09/13

EMBRAYAGE

Cloche: 13 dents
 Type: origine
 Ressorts: origine

PNEUS	Avant	Arrière
Type:	6MIK	6MIK
Gomme:	La bonne	La bonne
Insert:	6MIK	6MIK

NOTES

Mettre 1 seule rondelle de 0,2mm dans chaque diff, derrière le planétaire, coté couronne.

Carrossage réglé avec une garde au sol de 20 mm.

Gaazz